



Foto 1. Liimpuidust raami sissefreesitud plaatidega nurgaliitmik.

LIIMPUIDU LIITMIKUD

TEKST JA PILDID: MÄRT RIISTOP



Foto 2. Liimpuidust sõrestiku montaaž sissefreesitud plaatide ja puurkruvidega.
FOTO: SFS INTEC

Viihides hiljuti ühes Viljandi uues kaubanduskeskuses, läks meel päris nukraks. Korralikud liimpuidust talad olid liidetud silmariivavate ja rohmakate, ilmselt tulekaitsevõõbaga halliks värvitud metallist liitmikega (foto 3). Kui oleks kasutatud puidu sisse peidetud liitmike, poleks nende tulepüsivuse pärast pidanud muret tundma: puit kui halb soojusjuht tagaks metallist liitmike tulekaitse.

Puidu sisse peidetavaid liitmikke on üsna erinevaid, vaatleme siin sissefreesitavaid plaate. Tuntum variant neist on selline, mida on kasutatud Pühajärve veekeskuses (foto 1).

Pühajärve veekeskuses on liimpuidust raami nurka freesitud pilud terasplaadile, liide on kinnitatud poltidega. Poldiaukude puurimine on küllalt täpne töö, aga selle korrektsel teostamisel on tulemus päris kena.

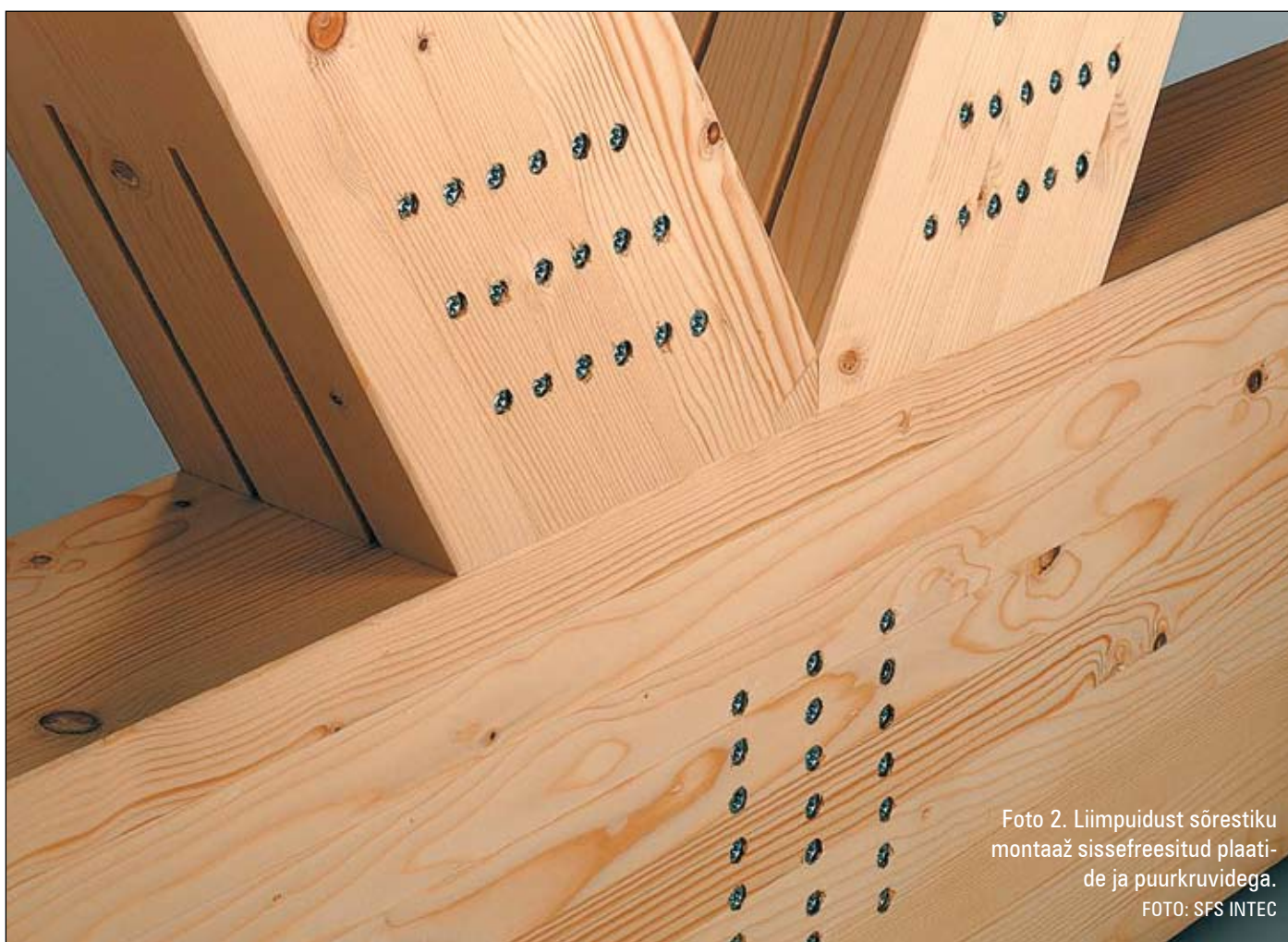
Sissefreesitud plaate saab aga paigaldada veelgi lihtsamalt, kasutades spetsiaalset puurkruvi (foto 4). Selle meetodi puhul pole vaja mingeid avasid

KORRALIKUD LIIMPUIDUST TALAD OLID LIIDETUD SILMARIIVAVATE JA ROHMAKATE, ILMSelt TULEKAITSEVÕÕBAGA HALLIKS VÄRVITUD METALLIST LIITMIKEGA.

ette puurida, välja arvatud pilud sissefreesitavate plaatide jaoks. Liide pannakse kokku ja kruvid puuritakse soovitud kohtades läbi puidu ning terasplaatide. Puurkruvi otsas olev löikur suudab läbistada kuni 10 millimeetri paksuse terase ja liites võib olla kuni kolm terasplaati. Puurkruvi pea juures olev keere fikseerib puurkruvi puidus, väike kooniline kruvipea tungib puitu mõne millimeetri sügavusele. Tavaliselt jäetakse kruvipead tulekaitsevärvi või puitkorgiga katmata, sest lahtine metallipind on väga väike. Puurkruvi maksimumpikkus on 233 mm ja liidetava liimpuidu maksimumpaksus on 240 mm.

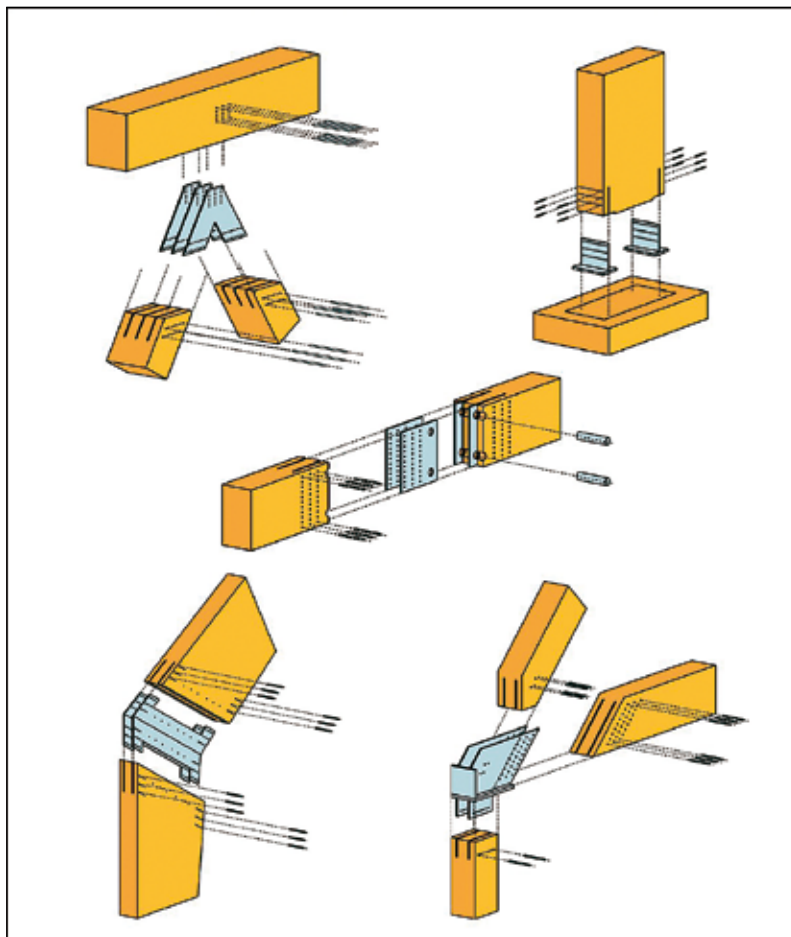

Joonis 1. Mõningaid variante sissefreesitud plaatide ja puurkruidudega liidetest.
JOONIS: SFS INTEC



Foto 3. Ilus puit ja kole liitmik.

Foto 4.
Puurkruvi WS

